



# МОДУЛЬНЫЙ ШКАФ с грилем



Арт. BQ-714A

\* знание марки и декларируемая покупка в России, исследования ООО «Миттель-МГУ» 2012 – 2014 гг., ООО «Профи Исследования» 2015 – 2022 гг., ООО «12» 2023 – 2024 гг.



# МОДУЛЬНЫЙ ШКАФ с грилем

## Арт. ВQ-714А

### РУКОВОДСТВО ПО ЭКСПЛУАТАЦИИ

#### ВВЕДЕНИЕ

**Мебель модульная кухонная уличная на металлическом каркасе: FORESTER Модульный шкаф с грилем.**

Настоящее руководство по эксплуатации предназначено для ознакомления с назначением, техническими характеристиками, комплектацией, а также содержит инструкции по сборке и другие сведения, необходимые для обеспечения правильной и безопасной эксплуатации Модульного шкафа с грилем.

Модульный шкаф с грилем предназначен для приготовления пищи в гриль-отсеке вне помещений, на открытом воздухе, а также для хранения кухонной утвари, гриль-аксессуаров, средств для розжига и моющих средств в шкафчике с замком-локером и двух полках. Дверца защищает принадлежности и посуду от пыли и повреждений. Дверца плотно закрывается, снабжена замком, запирающимся на ключ.

Рабочая поверхность гриля имеет термостойкое покрытие, поверхность столешницы - порошковое антивандальное покрытие, которое после эксплуатации достаточно протереть мокрой тряпкой.

Не режьте продукты непосредственно на рабочей поверхности столешницы, обязательно используйте разделочную доску.

Верхняя открытая полка предназначена для размещения решеток-гриль, гриль-аксессуаров.

Нижняя открытая полка имеет достаточно места для запаса угля, дров, угольных брикетов.

#### УСТРОЙСТВО МОДУЛЬНОГО ШКАФА С ГРИЛЕМ.

Модульный шкаф с грилем представляет собой прямоугольную конструкцию с грилем, боковой столешницей, шкафчиком с замком-локером, передней защитной панелью с магнитом для размещения аксессуаров, верхней и нижней полками. Гриль оснащен крышкой с термометром, регулятором поддува и регулируемым поддоном для угля. Каркас имеет устойчивую конструкцию благодаря стенкам из металла, профильным ножкам и усилению уголками. Поставляется Покупателю в полуразобранном виде.

#### ХАРАКТЕРИСТИКИ МОДУЛЬНОГО ШКАФА С ГРИЛЕМ:

Показатель	Данные
Длина (мм)	1010
Ширина (мм)	500
Высота (мм)	972
Масса (кг)	32

**Габаритные размеры Модульного шкафа с грилем в рабочем виде – 1010x500x972 мм**

#### СОСТАВ:

- Корпус с шкафчиком для хранения, жаровней гриля и столешницей (в сборе) – сталь конструкционная углеродистая, покрытая антивандальной краской, жаровня гриля покрыта термостойкой краской;
- Крышка гриля с петлями – сталь конструкционная углеродистая покрытая термостойкой краской;
- Термометр – нержавеющая сталь, стекло;
- Заслонки вентиляционных отверстий – коррозионностойкая сталь;
- Ручка крышки жаровни – сталь, термостойкая краска, ABS пластик;
- Замок дверцы ящика с ключами – сталь с никелированным покрытием;
- Магнитный держатель аксессуаров – сталь, магнитная полоса, пластик;
- Регулируемый поддон для угля – сталь конструкционная углеродистая покрытая ТЕРМОСТОЙКОЙ КРАСКОЙ;
- Решетка - гриль большая со съемным сегментом для казана – сталь с коррозионностойким покрытием;
- Решетка-гриль малая – сталь с коррозионностойким покрытием;
- Нижняя полка – сталь конструкционная углеродистая покрытая антивандальной краской;
- Ножки – сталь конструкционная углеродистая покрытая антивандальной краской.

## КОМПЛЕКТАЦИЯ МОДУЛЬНОГО ШКАФА С ГРИЛЕМ

№ Поз.	Наименование:	кол-во (шт)	№ Поз.	Наименование:	кол-во (шт)
1	Корпус с ящиком для хранения, столешницей, жаровней гриля с крышкой и термометром (в сборе), верхней полкой	1	7	Нижняя полка	1
2	Ручка крышки жаровни	1	8	Решетка- гриль большая с отверстием для казана	1
3	Ножка	4	9	Решетка-гриль малая	1
4	Регулируемый поддон для угля	1	10	Отвертка крестовая	1
5	Винт М-5	6	11	Поддон для золы	1
6	Винт М-6	16	12	Ключи замка-локера	2

## СБОРКА МОДУЛЬНОГО ШКАФА С ГРИЛЕМ

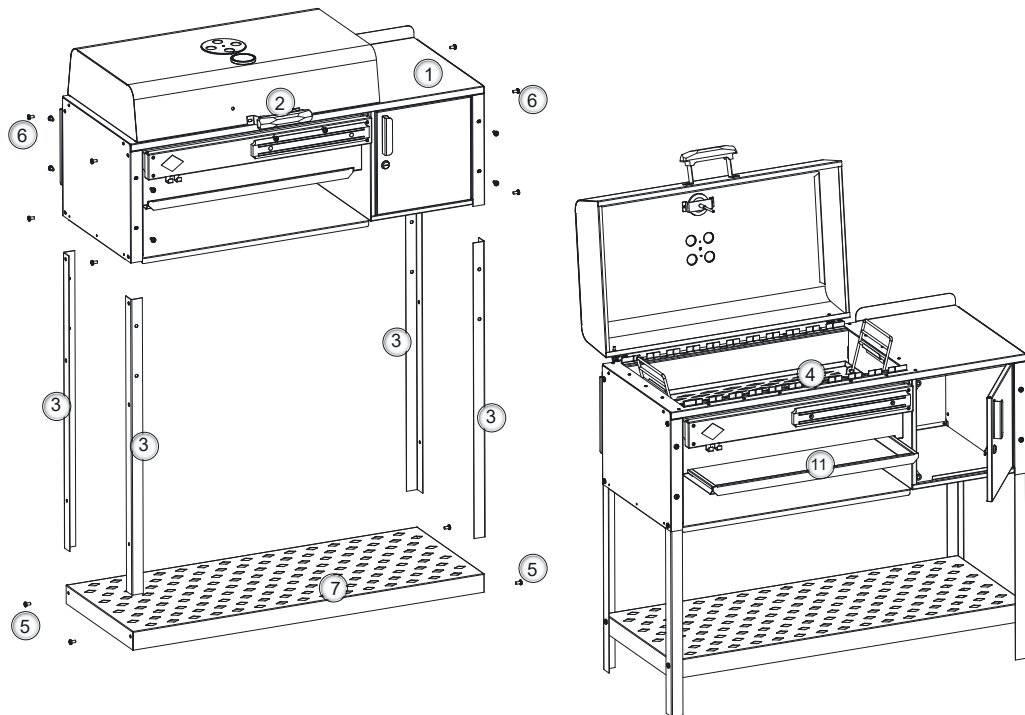

## ИНСТРУКЦИЯ ПО СБОРКЕ МОДУЛЬНОГО ШКАФА С ГРИЛЕМ

Сборку Модульного шкафа с грилем необходимо проводить вдвоем при наличии достаточного свободного пространства.

1. Раскрыть упаковку, извлечь, распаковать, разложить корпус (поз.1) и детали Модульного шкафа с грилем.
2. Расположить корпус Модульного шкафа с грилем (поз.1) в удобное положение для монтажа ножек.
3. Прикрутить ножки (поз.3) к корпусу (поз.1) при помощи винтов М-6 (поз. 6) и крестовой отвертки, по 4 винта на одну ножку. Ножки при установке пропускать сквозь торцевые стенки корпуса, по углам, совмещая отверстия в ножках с отверстиями на корпусе.
4. Корпус на ножках поставить на ровную поверхность и присоединить к ножкам нижнюю полку (поз. 7) с помощью винтов М-5 (поз.5), по одному винту на каждую ножку.
5. Установить регулируемый поддон для угля (поз.4), внутрь жаровни.
6. Разместить на жаровне большую (поз.8) и малую (поз.9) решетки-гриль.
7. Присоединить ручку (поз.2) к крышке жаровни при помощи двух винтов М-5 (поз.5)
8. После окончания сборки осуществить контрольную протяжку всех винтов.

## МОДУЛЬНЫЙ ШКАФ С ГРИЛЕМ

собиран и готов к работе (рис. 1).

Если в процессе сборки у Вас возникли вопросы – позвоните по телефону горячей линии FORESTER 8 800 200 80 84 (звонок для регионов России бесплатный).

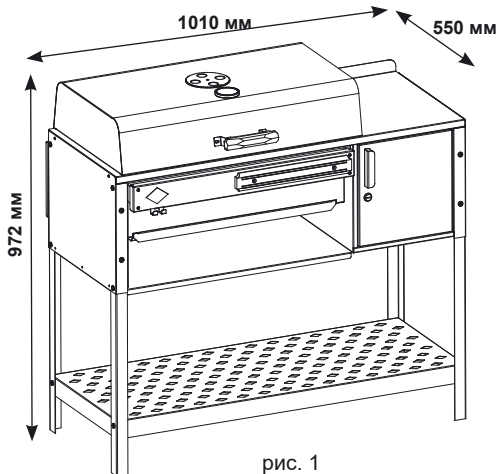

### ПРАВИЛА ЭКСПЛУАТАЦИИ МОДУЛЬНОГО ШКАФА С ГРИЛЕМ.

Модульный шкаф с грилем прослужит дольше, если вы будете соблюдать несколько простых правил его эксплуатации:

1. Содержите Модульный шкаф в чистоте. Порошковое покрытие изделия допускает проведение влажной уборки. Не применяйте для очистки поверхностей Модульного шкафа с грилем грубые щётки и абразивные средства, способные повредить покрытие. При необходимости допускается использовать неабразивное моющее средство или мыло.
2. Храните Модульный шкаф с грилем в сухом месте.
3. При эксплуатации ставьте Модульный шкаф с грилем горизонтально, на ровную поверхность.
4. Не перегружайте Модульный шкаф. Максимальная допустимая нагрузка на 1 полку = 25 кг.
5. Общая распределенная нагрузка не должна превышать 50 кг
6. Запрещается использовать Модульный шкаф с грилем, собранный с отступлением от инструкции по сборке.

### МЕРЫ БЕЗОПАСНОСТИ ПРИ ЭКСПЛУАТАЦИИ ГРИЛЯ МОДУЛЬНОГО ШКАФА С ГРИЛЕМ

1. Используйте Гриль только для приготовления пищи на углях, вне помещений, на открытом воздухе..
2. В качестве топлива используйте древесный уголь или древесно-угольные брикеты.
3. Не прикасайтесь открытыми частями тела к нагретым поверхностям жаровни и крышки. Используйте специальные инструменты (кочерга, совок) и принадлежности (прихватки, рукавицы и т.д.).
4. Не подпускайте детей и животных к работающему или остывающему Грилю.
5. Не оставляйте без присмотра работающий Гриль с горящим углём.
6. Не используйте Гриль в закрытых помещениях.
7. Не используйте Гриль в ветреную погоду.
8. Не устанавливайте Модульный шкаф Грилем во время горения топлива и до полного затухания углей, ближе, чем за 5 м от деревьев, кустарников, горючих предметов и конструкций.
9. Не переносите Модульный шкаф с Грилем во время горения топлива и до полного затухания углей.
10. Не применяйте для розжига углей бензин, спирт и другие легковоспламеняющиеся жидкости, не предназначенные для розжига.
11. Не сжигайте в жаровне материалы, содержащие в себе пластики, клеи и смолы - пластиковую упаковку, ДСП, фанеру и т.п.
12. Не оставляйте тлеющую золу в жаровне. Золу необходимо выгрести в металлическую ёмкость и залить водой.
13. Не пользуйтесь неисправным Грилем (прогоревшая жаровня, отсутствуют крепления и т.д.).
14. Не вносите изменений в конструкцию Модульного шкафа с Грилем самостоятельно, без согласования с предприятием-изготовителем.

### ВНИМАНИЕ!

Производитель не несет ответственности за травмы и повреждения имущества, вызванные несоблюдением требований мер безопасности и правил эксплуатации изделия, указанных в данном Руководстве. Предприятие-изготовитель оставляет за собой право изменения конструкции с целью улучшения потребительских качеств изделия. Вследствие постоянного совершенствования конструкции изделий и улучшения технологического процесса, между описанием и готовым изделием могут наблюдаться некоторые различия, не снижающие потребительские качества продукции.



RESTWAY

www.forester-tm.ru